

ecowet Rotationsstanze | rotary die cutting

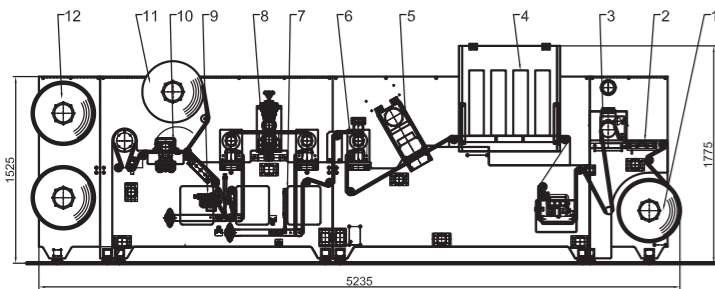

- | | |
|------------------------------------------|---------------------------------------------------|
| Pos. Benennung / Description | |
| 1 Abwickler / Un-winder | 7 Tänzer / Material dancer |
| 2 Spleißtisch / Splice table | 8 Stanzeinheit / Die cutter |
| 3 Coroneinheit / Corona treader | 9 Klingenschneider / Back slitter |
| 4 Ink Jet Einheit / Ink Jet printer head | 10 Längsschneider / Slitter |
| 5 UV Trockner / UV dryer | 11 Abfallgitteraufwicklung / Waste grid re-winder |
| 6 Vakuumvorzug / Vacuum advance roller | 12 Aufwickler / Re-winder |

Technical data:

Web widths:

280mm, 350 mm, 420 mm, 560 mm 630 mm

Speed / resolution:

- 50 m/min at 180 x 360 dpi with eight greyscale levels
- 33 m/min at 360 x 360 dpi with six greyscale levels
- 25 m/min at 360 x 360 dpi with eight greyscale levels
- 12 m/min at 720 x 360 dpi with eight greyscale levels

Technische Daten:

Bahnbreiten:

280mm, 350 mm, 420 mm, 560 mm 630 mm

Geschwindigkeiten / Auflösung:

- 50 m/min at 180 x 360 dpi mit acht Graustufen
- 33 m/min at 360 x 360 dpi mit sechs Graustufen
- 25 m/min at 360 x 360 dpi mit acht Graustufen
- 12 m/min at 720 x 360 dpi mit acht Graustufen

Abmaße:

Abmaße entnehmen Sie bitte aus den Zeichnungen



ecowet Rolle-Rolle | r2r

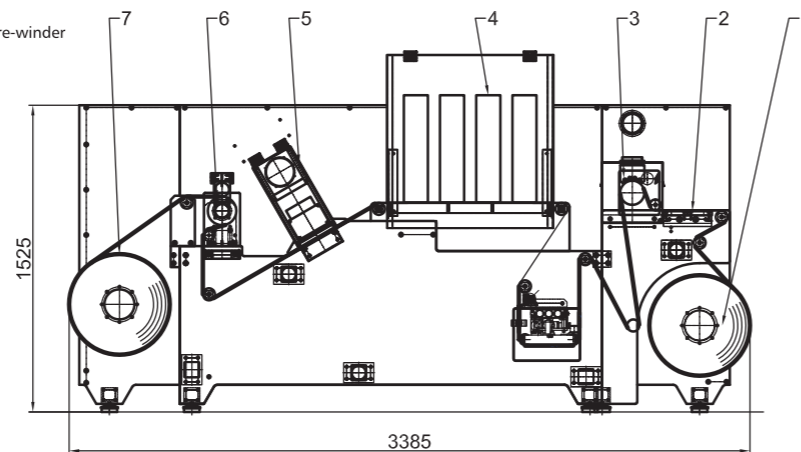

- | | |
|------------------------------------------|----------------------------------------|
| Pos. Benennung / Description | |
| 1 Abwickler / Un-winder | 5 UV Trockner / UV dryer |
| 2 Spleißtisch / Splice table | 6 Vakuumvorzug / Vacuum advance roller |
| 3 Coroneinheit / Corona treader | 7 Aufwickler / Re-winder |
| 4 Ink Jet Einheit / Ink Jet printer head | |

ecowet Rolle-Bogen | roll to sheet

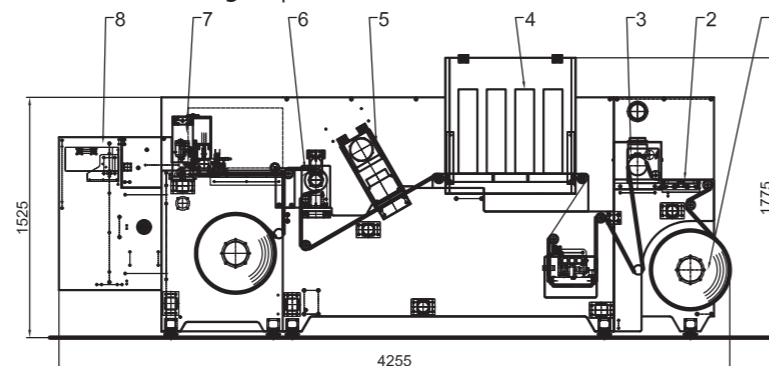

- | | |
|------------------------------------------|----------------------------------------|
| Pos. Benennung / Description | |
| 1 Abwickler / Un-winder | 5 UV Trockner / UV dryer |
| 2 Spleißtisch / Splice table | 6 Vakuumvorzug / Vacuum advance roller |
| 3 Coroneinheit / Corona treader | 7 Querschneider / Sheeter |
| 4 Ink Jet Einheit / Ink Jet printer head | 8 Abstapler / Stacker |



ecowet

inkjet digital printing